

INSTALLATION INSTRUCTIONS FOR BARRIER SCREEN PANEL KITS
INSTRUCTIONS D'INSTALLATION POUR ENSEMBLES PANNEAUX GRILLAGÉS
INSTRUCCIONES DE INSTALACIÓN PARA LOS JUEGOS DE PANELES DE MALLA BARRERA



KIT CONTENTS / INCLUS DANS LE KIT / CONTENIDO EN EL JUEGO

- 1 ea. Screen panel / panneau grillagé / panel de malla
- 1 ea. Language labels / Étiquette Française ou espagnol / Etiquetas del idioma
- 1 ea. Instruction sheet / Feuille d'instruction / Hoja de instrucciones

BARRIER SCREEN PANEL KITS ENSEMBLES PANNEAUX GRILLAGÉS JUEGOS DE PANELES DE MALLA BARRERA		
Cat. No. No. Cat. Cat. No.	Model No. No. Modèle Modelo No.	Models Where Used Utilisé Sur Modèles Modelos Donde Se Usa
H7726	MED/SDVI-BS	Medina™ and SDVI
H7722	RDV-BS	Ravenna™

TOOLS REQUIRED / OUTILS NÉCESSAIRES / HERRAMIENTAS REQUERIDAS

None / Aucun / Ninguna

GENERAL INFORMATION

If you encounter any problems, need clarification of these instructions or are not qualified to properly install this kit, contact your local distributor or dealer.

Read this instruction sheet in its entirety before beginning the installation.

All of these parts may scratch and bend, great care should be used in handling them.

ALL WARNINGS AND PRECAUTIONS IN THE INSTALLATION AND OPERATION MANUAL PROVIDED WITH THE APPLIANCE APPLY TO THESE INSTRUCTIONS.

TURN OFF THE APPLIANCE AND ALLOW IT TO COMPLETELY COOL BEFORE PROCEEDING.

! WARNING

Hot fireplace inserts will cause severe burns. Do not touch glass, metal frame or screen until cooled. Never allow children to touch these areas.

INSTALLATION INSTRUCTIONS

- Step 1.** Remove the barrier screen from the packaging.
- Step 2.** If an accessory face is installed on the unit, lift up on the face and remove from the unit before proceeding with the barrier screen installation. For detailed instructions on removing a specific accessory face, please refer to the instruction sheet that was supplied with the face.
- Step 3.** The barrier screen is designed to snap over the outside of the glass door frame. There are three mounts on the top of the barrier screen, and one more on the left and right side. Take note to which end is the top and which end is the bottom of the screen. See *Figure 1*.
- Step 4.** Place the barrier screen over the glass door, making sure to hook the bottom edge first, then the side mounts, and finally snap the top mounts into place. Ensure the barrier screen is fully seated against the glass door frame before proceeding to the next step. See *Figures 2 and 3*.
- Step 5.** Reinstall face assembly.
- Step 6.** This screen is provided with a warning label in English, located on the bottom left front corner. If the primary language of the home is other than English, apply one of the provided (French or Spanish) alternate language labels over the English language label. See *Figure 4*.

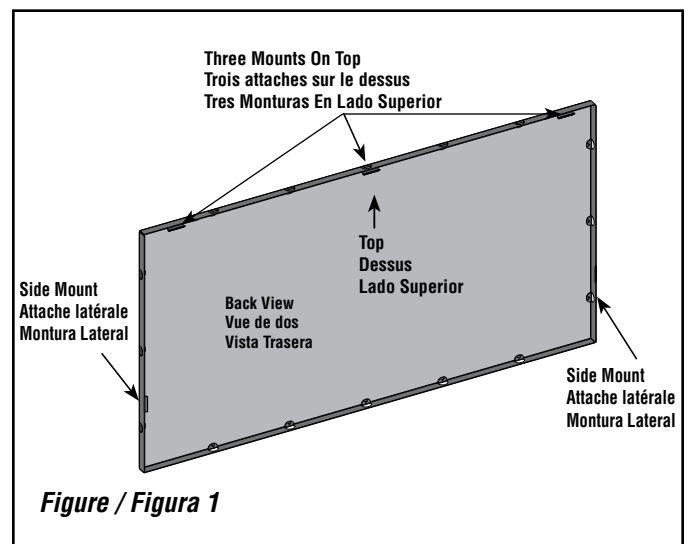

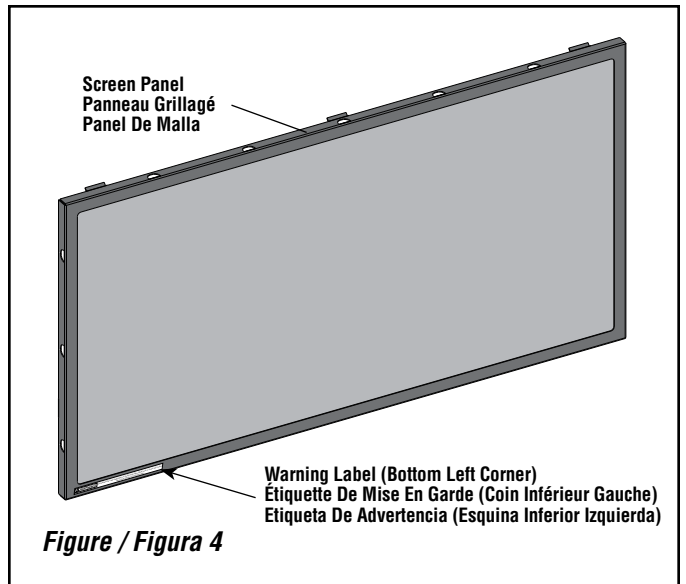
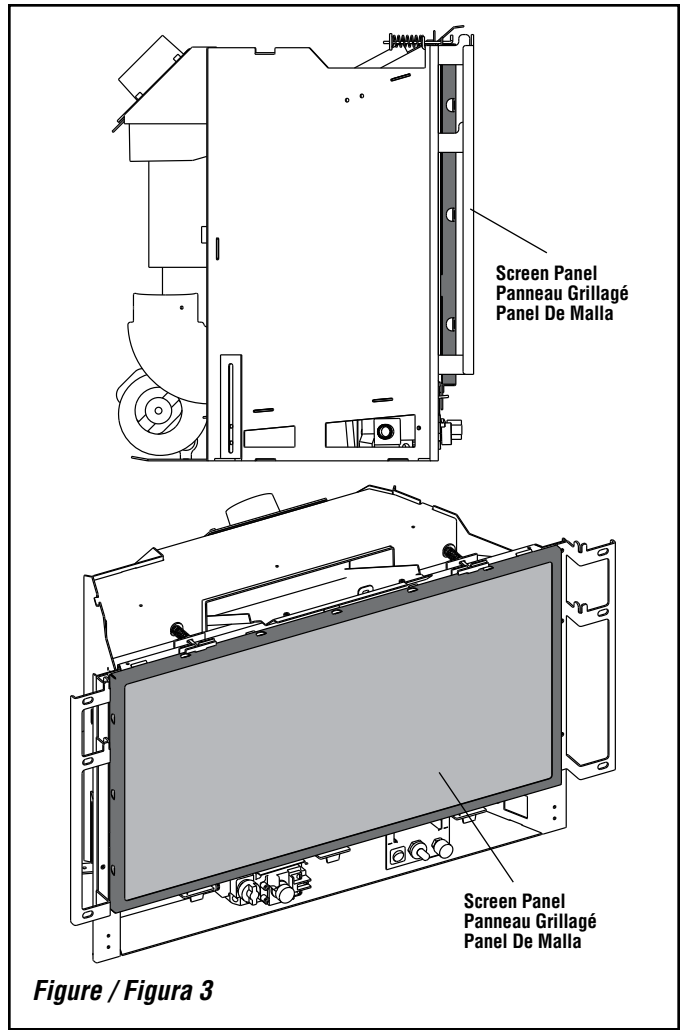
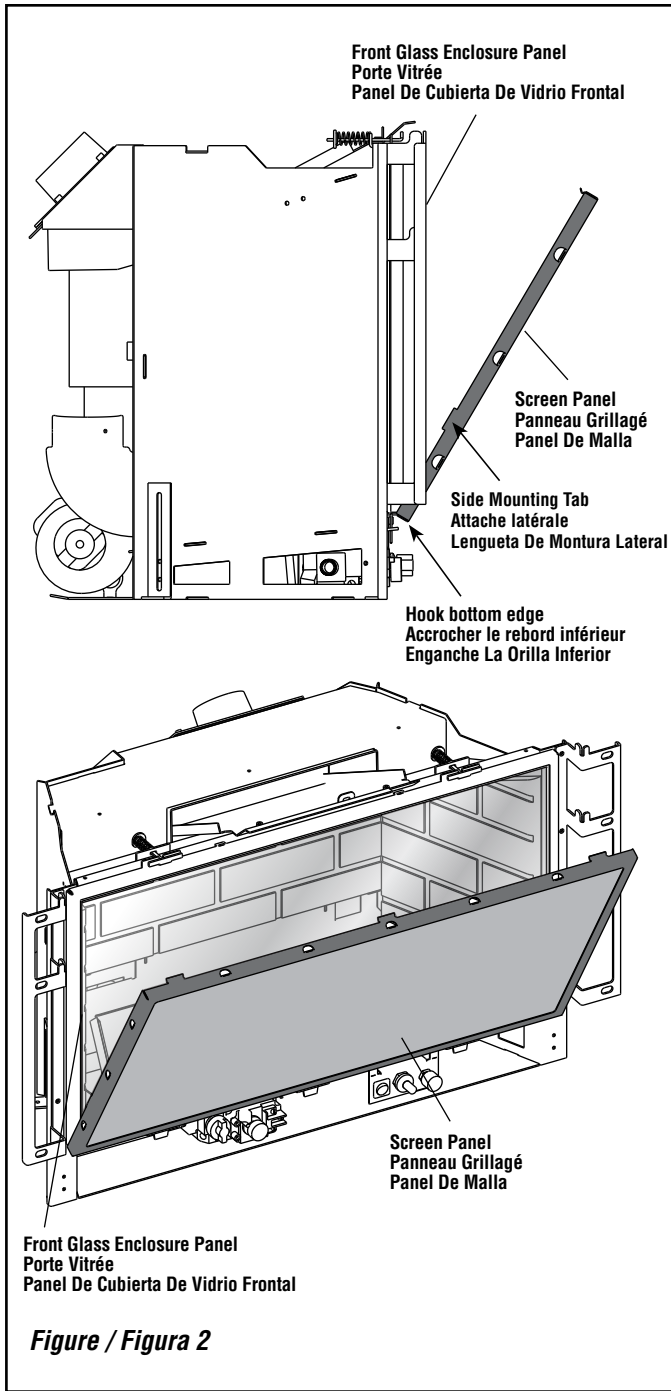

INFORMATIONS GÉNÉRALES

Si vous avez un problème quelconque, avez besoin de clarification pour ces instructions ou n'êtes pas qualifié pour installer correctement ce kit, contactez votre distributeur ou détaillant local.

Lisez toute les instructions sur cette feuille avant de commencer l'installation.

Veuillez utiliser avec soins car les pièces peuvent facilement être égratignées ou tordues.

LES MISES EN GARDE ET AVERTISSEMENTS DONNÉS DANS LE MANUEL D'INSTALLATION ET D'UTILISATION S'APPLIQUENT AUSSI POUR LE PRÉSENT FEUILLET D'INSTALLATION.

ÉTEIGNEZ LE FOYER ET ATTENDEZ QU'IL AIT REFROIDI AVANT DE CONTINUER.

AVERTISSEMENT

Un foyer chaud peut causer de graves brules. Ne touchez pas la vitre, au cadre mallique ou la grille avant qu'ils aient refroidi. Ne laissez jamais un enfant toucher ces surfaces.

INSTRUCTIONS D'INSTALLATION

Étape 1. Retirer le grillage de protection de son emballage.

Étape 2. Si un accessoire de façade est installé sur l'unité, soulever la façade et retirer de l'unité avant de procéder avec l'installation du grillage de protection. Veuillez vous référer au feuillet d'instruction fourni avec l'accessoire pour plus d'information concernant son retrait de la façade.

Étape 3. Le grillage de protection est conçue pour être apposée par-dessus l'extérieur de la porte vitrée. Vous trouverez trois attaches dans le haut, une à la gauche et l'autre à la droite. Veuillez bien vous assurer de quel coté est le haut et le bas du grillage. *Voir Figure 1.*

Étape 4. Apposer le grillage de protection par-dessus la porte vitrée, en vous assurant de bien insérer le rebord du bas en premier, ensuite les deux attaches de cotés, et finir en pressant l'les attache du haut en place. Assurez vous que le grillage de protection soit bien en place contre la porte vitrée avant de passer à l'étape suivante. *(Voir Figures 2 et 3).*

Étape 5. Réinstaller les accessoires de la façade.

Étape 6. Cet écran est livré avec un étiquette de mise en garde en anglais située dans le coin inférieur avant gauche. Si vous parlez autre chose que l'anglais à la maison, collez l'étiquette en français ou en espagnol fournie au-dessus de l'étiquette en anglais. *Voir Figure 4.*

INFORMACIÓN GENERAL

Si usted encuentra culaquier problema, necesita clarificacion de estas instrucciones o no esta calificado para instalar este juego apropiadamente, comuniquese con su distribudor local o vendedor.

Lea esta hoja de instruccion en su totalidad antes de comensar la instalacion.

Todas estas partes pueden raspase o doblarse Debe usar mucho cuidado al manejarlas

TODAS LAS ADVERTENCIAS Y PRECAUCIONES EN EL MANUAL THE INSTALACION Y OPERACION PROVEIDO CON ESTE APARATO APLICAN A ESTAS INSTRUCCIONES.

APAGUE EL APARATO Y PERMITA QUE SE ENFRIE COMPLETAMENTE ANTES DE CONTINUAR.

ADVERTENCIA

La chimenea caliente causará quemaduras graves. No toque el vidrio, el borde de metal ni la malla hasta que se enfrie. Nunca permita que los niños toquen esta áreas.

INSTRUCCIONES DE INSTALACIÓN

Paso 1. Retire la barrera de malla del embalaje.

Paso 2. Si un accesorio de cara esta instalado en la unidad, debe quitarse de la unidad antes de prececer con la instalacion de la barrera de malla. Para instrucciones detalladas en quitar un accesorio de cara especifico, por favor refierase a la hoja de instruccion que se ha proveido con la cara.

Paso 3. La barrera de malla esta diseñada para ensartar sobre la parte de fuera de el marco de la puerta de cristal. Hay tres monturas en la parte superior de la barrera de malla, una montura al lado izquierdo y una montura al lado derecho. Tome nota de cual es el lado superior y cual es el lado inferior de la malla. *Ver Figura 1.*

Paso 4. Coloque la barrera de malla sobre la puerta de cristal, asegurandose de enganchar el lado inferior primero, luego las monturas laterals, y finalmente ensarte las monturas superiores en su lugar. Asegurese de que la barrera de malla este asentada completamente contra el marco de la puerta de cristal antes de continuar con el siguiente paso. *Ver Figuras 2 y 3.*

Paso 5. Reinstale el ensamble del accesorio de cara.

Paso 6. Esta malla incluye una etiqueta de advertencia en inglés, situada en la esquina inferior izquierda delantera. Si el idioma principal de la casa no es inglés, coloque una de las etiquetas en idiomas alternos (francés o español) sobre la etiqueta en inglés. *Ver Figura 4.*

Lennox Hearth Products reserves the right to make changes at any time, without notice, in design, materials, specifications, prices and also to discontinue colors, styles and products. Consult your local distributor for fireplace code information.

